

## BUTÉE MANUELLE LOURDE

### BML

La butée manuelle est idéale pour les petites séries, elle permet d'avoir un gain de temps ainsi qu'une précision optimale grâce à son écran digital.

La butée manuelle est simple d'utilisation et évite les erreurs de mesures grâce à une lecture facile.

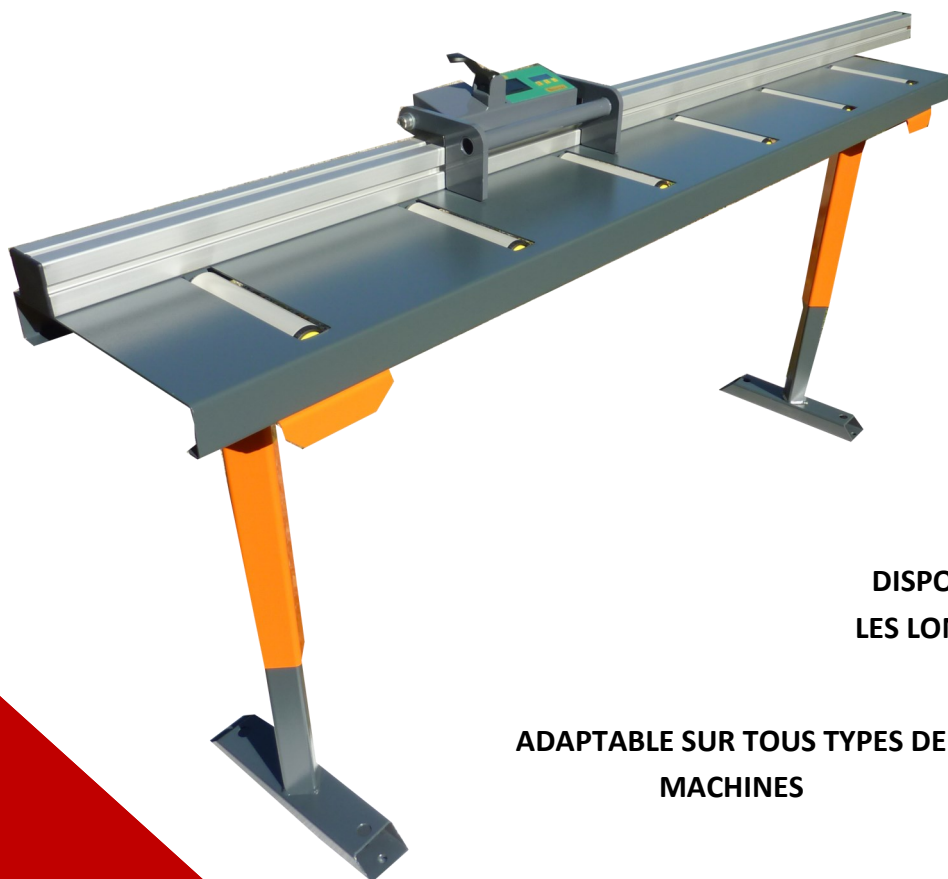

DEPLACEMENT MANUEL DU CHARIOT

#### **BML**

- LIVRÉE AVEC OU SANS TABLE SUIVANT L'APPLICATION
- PRÉCISION MESURE :  $\pm 0.1\text{MM/M}$
- MESURES ABSOLUES OU RELATIVES
- PROFIL ALUMINIUM 60 x 60MM
- ALIMENTATION : PILE AA 1,5V (DURÉE DE VIE 1 AN)

DISPONIBLE DANS TOUTES  
LES LONGUEURS: DE 2 A 13M

ADAPTABLE SUR TOUS TYPES DE  
MACHINES

# CARACTERISTIQUES

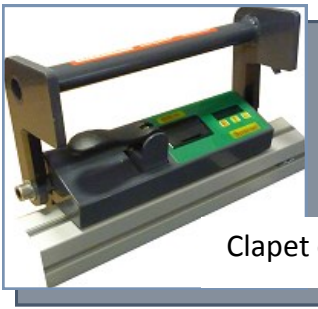

Clapet escamotable



Levier de serrage:  
verrouillage rapide

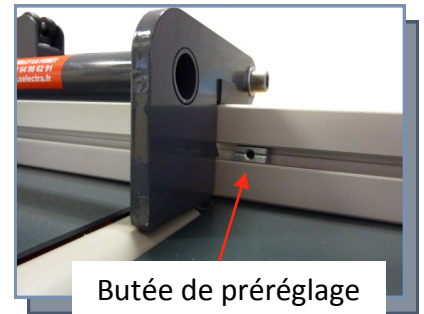

Butée de pré réglage



Lecture facile grâce à  
l'affichage digitale

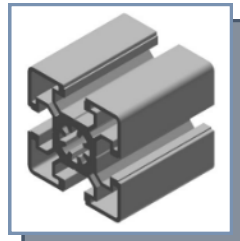

Profil aluminium  
60 x 60 mm

Mise en route et réglage  
extrêmement simple



## OPTIONS

- Table lisse ou à rouleaux, métal ou PVC
- Possibilité de rallonger la butée suivant l'évolution de votre activité

- Bras rallongé d'un mètre en option pour venir au plus prêt de la lame

# SELECTRA

Une équipe pour vous accompagner

### SIEGE

ZA—13 rue du Chenêt  
91490 MILLY LA FORÊT  
01 64 98 63 04  
siege@selectra.fr  
contact@selectra.fr

### ANTENNE NORD - EST

06 51 69 67 37  
nordest@selectra.fr

### ANTENNE OUEST

06 38 69 39 77  
ouest@selectra.fr

### ANTENNE SUD - EST

06 51 54 56 37  
sudest@selectra.fr

